

- Turbina da 5,5 kW a doppio stadio con protezione termica per una potente capacità di aspirazione.
- Adatto a lavori continuativi 24/7 privo di manutenzioni, per una lunga durata operativa.
- Aspiratore industriale per la raccolta di polveri molto fini, per un ambiente di lavoro pulito e sicuro.

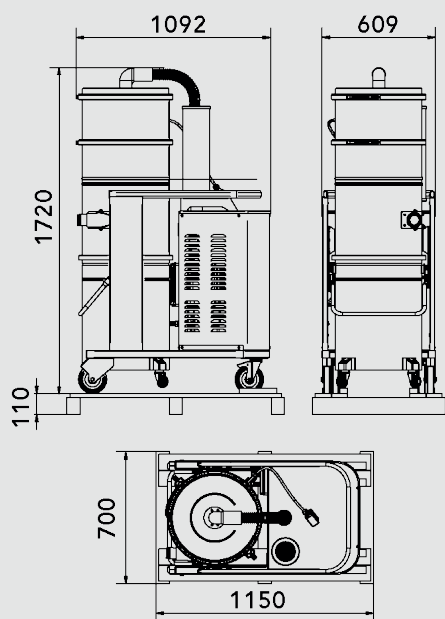

TIPOLOGIA	ICLEAN
PRODOTTO	HDC 355 P AIR CLEAN
MATERIALE ASPIRATO	Polvere molto fine
MOTORE	Turbine
POTENZA	5,5 kW
VOLTAGGIO	400 V 3P+N+E
FREQUENZA	50 Hz
AMPERAGGIO	10,4 A
PORTATA D'ARIA	560 m3/h
DEPRESSIONE	320 mBar
DEPRESSIONE VALVOLA	250 mBar
Ø INGRESSO D'ASPIRAZIONE	Type B Tangenziale 60mm
DIMENSIONI	110 x 60 h168 cm
PESO	163 Kg
SISTEMA DI RACCOLTA	160 Litri / Longopac®
INTERCAMBIABILITÀ FUSTO/LONGOPACK	Si
DIAMETRO CAMERA FILTRANTE	Ø 460mm
TIPOLOGIA FILTRO	3x Cartuccia HEPA+PTFE
SUPERFICIE FILTRANTE	30.000 cm ²
PULIZIA FILTRO	Aria Compressa Automatico No Stop
FILTRO HEPA ASSOLUTO	Opzionale

IMBALLAGGIO



TIPO	N°MACCHINE	DIM. IMBALLO	PESO (KG)
BOX	1	115X70 H190 CM	-



INFO@COYNCO.COM

WWW.COYNCO.COM