

- Turbina da 5,5 kW a doppio stadio con protezione termica per una potenza elevata e sicurezza
- Adatto a lavori continuativi 24/7 privo di manutenzioni per un utilizzo intensivo
- Valvola di sicurezza di serie per una maggiore sicurezza operativa. Silenziatore integrato per ridurre il rumore durante l'uso

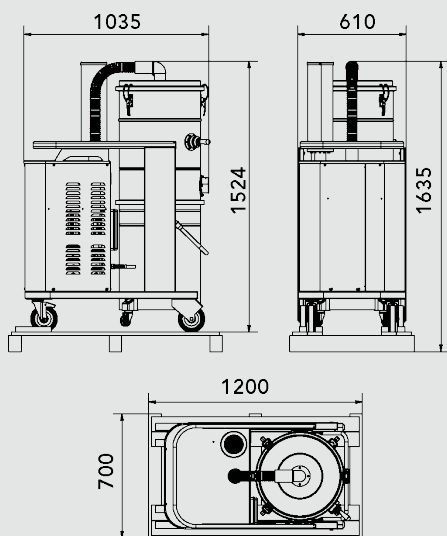

| | |
|-----------------------------------|--|
| TIPOLOGIA | BASIC |
| PRODOTTO | HDC W155 S BASIC ATEX 2-22 |
| MATERIALE ASPIRATO | Polvere e Liquidi |
| MOTORE | Turbina |
| MARCATURA | II 3G Ex dc h IIB T3 Gc II 3D Ex h tc IIIC T 135°C Dc IP65 |
| ZONA | Zone 20/22 |
| POTENZA | 5,2 kW |
| VOLTAGGIO | 400 V |
| FREQUENZA | 50 Hz |
| AMPERAGGIO | 10,4 A |
| PORTATA D'ARIA | 320 m3/h |
| DEPRESSIONE | 530 mBar 50 Hz |
| DEPRESSIONE CON VALVOLA | 450 mBar |
| Ø INGRESSO D'ASPIRAZIONE | Tipo C Centrale - 70 mm |
| DIMENSIONI | 80x67 h184 cm |
| PESO | 150 Kg |
| SISTEMA DI RACCOLTA | 100 Litri / Longopac® |
| INTERCAMBIABILITÀ FUSTO-LONGOPACK | Sì |
| MATERIALE | Camera filtrante e bidone Aisi 304 |
| DIAMETRO CAMERA FILTRANTE | Ø 460mm |
| TIPOLOGIA FILTRO | Poliestere stellare |
| SUPERFICIE FILTRANTE | 20.000 cm ² - 30.000 cm ² OPTIONAL |
| PULIZIA FILTRO | Scuotimento manuale - Standard |
| FILTRO HEPA ASSOLUTO | Opzionale H13 / 99,95% MPPS 0,12 µm |

IMBALLAGGIO



| TIPO | N°MACCHINE | DIM. IMBALLO | PESO (KG) |
|--------|------------|---------------|-----------|
| BOX | 1 | 120X70X190 CM | 150 KG |
| PALLET | | | |



INFO@COYNCO.COM

WWW.COYNCO.COM