

- Aspiratore industriale monofase dotato di 2 motori bypass.
- Aspiratore liquidi e fanghi con pompa integrata e sacco filtrante.
- Galleggiante elettrico per START&STOP automatico.

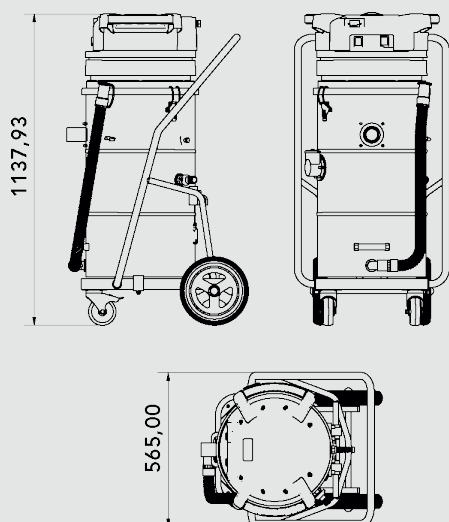

TIPOLOGIA	SAMRT
PRODOTTO	SLURRY 245 PUMP
MATERIALE ASPIRATO	Liquidi e fanghi
MOTORE	Nr 2 By-pass
POTENZA	2200 W
VOLTAGGIO	230 V
FREQUENZA	50 / 60 Hz
AMPERAGGIO	9,6 A
PORTATA D'ARIA	340 m3/h
DEPRESSIONE	230 mBar
DEPRESSIONE VALVOLA	-
Ø INGRESSO D'ASPIRAZIONE	Type F Centrale 50 mm
DIMENSIONI	65x56 h120 cm
PESO	39 Kg
DIAMETRO CAMERA FILTRANTE	D. 400 mm
INTERCAMBIABILITÀ FUSTO/LONGOPACK	-
TIPOLOGIA FILTRO	Cartuccia
GALLEGGIANTE ELETTRICO	Accensione e spegnimento automatico incluso
SISTEMA DI SCARICO	Pompa da 220L/min + tubo di scarico
SUPERFICIE FILTRANTE	3.000 cm ²
PULIZIA FILTRO	No
FILTRO HEPA ASSOLUTO	-
SUPERFICIE FILTRANTE HEPA	-
GRADO FILTRAZIONE OLIO	TNT/Polycarbonato

IMBALLAGGIO



TIPO	N°MACCHINE	DIM. IMBALLO	PESO (KG)
BOX	1	60X48 H120 CM	-
PALLET	1	80X60 H130 CM	50 KG
PALLET	4	130X120 H170 CM	210 KG



INFO@COYNCO.COM

WWW.COYNCO.COM