

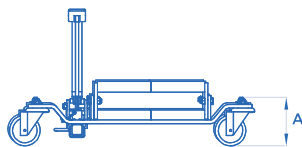

ART. 388/A

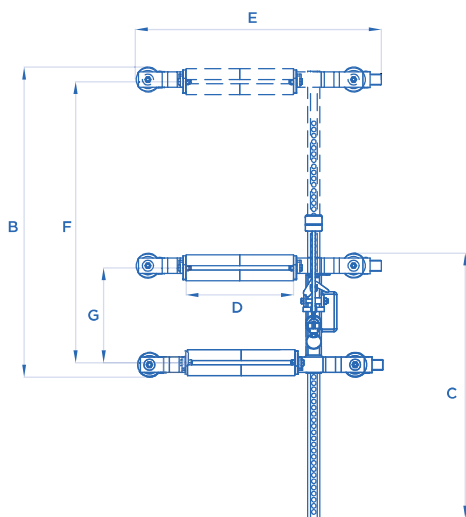

ART.		A mm	B mm	C mm	D mm	E mm	F mm	G mm	KG
388/A	550 Kg	130	820	710	200	400	650	220	18

ART. 388/A

Attrezzo per carico e scarico di autovetture sinistrate per qualsiasi tipo di carroattrezzi. I rulli e la struttura di base del carrello sono stati studiati per sollevare pneumatici fino a **220 mm.** di larghezza.

Tool for loading and unloading damaged vehicles on any kind of tow truck. The rollers and the base structure have been designed to lift tires up to **220 mm.** width.

Appareil pour le chargement et le déchargement des voitures accidentées pour n'importe quelle dépanneuse. Rouleaux et structure de base du chariot étudiés pour soulever des pneus jusqu'à **220 mm.** de largeur.

Mit Hilfe dieses Wagens können beschädigte PKW problemlos auf Abschleppfahrzeuge verladen werden.

Der Wagen ist so gebaut worden, dass das Anheben von Reifen bis zu einer Höhe von **220 mm.** möglich ist.

