

- Adatto a lavori continuativi 24/7 privo di manutenzioni per un utilizzo intensivo
- Valvola di sicurezza di serie per una maggiore sicurezza operativa. Silenziatore integrato per ridurre il rumore durante l'uso
- Certificato 3GD per Zone ATEX 2-22 o 2D per Zone ATEX 21. Costruito per Zona 20 interna e Zona 21 o 22 esterna

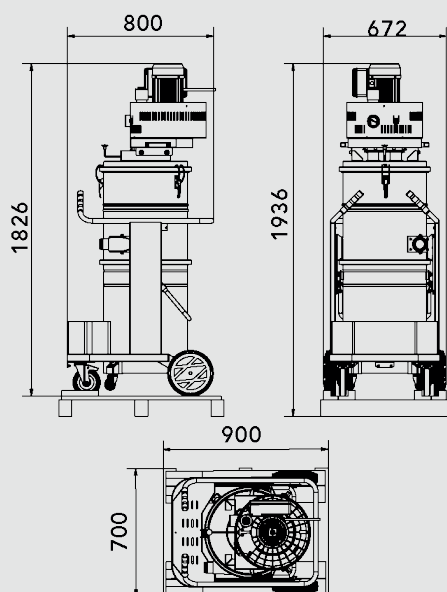

|                                   |   |
|-----------------------------------|---|
| TIPOLOGIA                         | <b>PRO</b>                                    |
| PRODOTTO                          | <b>TDC 40 PRO ATEX 21</b>                     |
| MATERIALE ASPIRATO                | Polvere                                       |
| MOTORE                            | Turbina                                       |
| MARCATURA                         | II 2D Ex h tb IIIC T135°C Db IP64             |
| ZONA                              | Zone 20/21                                    |
| POTENZA                           | 3,4 kW  |
| VOLTAGGIO                         | 400 V - 50 Hz 220 - 380 - 480 V - 60 HZ       |
| FREQUENZA                         | 50 / 60 Hz                                    |
| AMPERAGGIO                        | 8,9 A   |
| PORTATA D'ARIA                    | 320 m3/h                                      |
| DEPRESSIONE                       | 320 mBar                                      |
| DEPRESSIONE CON VALVOLA           | 250 mBar                                      |
| Ø INGRESSO D'ASPIRAZIONE          | Tipo B Tangenziale - 60 mm                    |
| DIMENSIONI                        | 80x67 h174 cm                                 |
| PESO                              | 105 Kg  |
| SISTEMA DI RACCOLTA               | 100 Litri / Longopac®                         |
| INTERCAMBIABILITÀ FUSTO-LONGOPACK | Sì  |
| MATERIALE                         | Camera filtrante e bidone Aisi 304            |
| DIAMETRO CAMERA FILTRANTE         | Ø 460mm                                       |
| TIPOLOGIA FILTRO                  | Cartuccia - Classe M Conduttivo alluminizzato |
| SUPERFICIE FILTRANTE              | 18.000 cm2                                    |
| PULIZIA FILTRO                    | Scuotitore Semiautomatico - Pneu-meccanico    |
| FILTRO HEPA ASSOLUTO              | Opzionale                                     |

## IMBALLAGGIO



| TIPO   | N°MACCHINE | DIM. IMBALLO | PESO (KG) |
|--------|------------|--------------|-----------|
| BOX    | 1          | 90X70X190 CM | 140 KKG   |
| PALLET |            |              |           |



[INFO@COYNCO.COM](mailto:INFO@COYNCO.COM)

[WWW.COYNCO.COM](http://WWW.COYNCO.COM)