

CRICCHI IDRAULICI A CARRELLO HYDRAULIC TROLLEY JACK

SERIE CORTA E CORTA A GRANDE ALZATA CON VALVOLA DI FINE CORSA
SHORT RANGE AND HIGH LIFT SHORT RANGE WITH END STROKE VALVE

Tipo Type	Portata sul piattello Capacity On the plate TON.	Portata per veicoli Vehicle Capacity TON.	A	B	C	D	E	Peso Weigh KG.
CZ 8	0,8	1,2	100	410	580	170	125	14
CZ 10	1,2	2,2	120	540	645	230	160	29
CZ 16	1,5	2,5	120	540	645	230	160	30
CZ 25/C	2,5	4	130	540	700	240	170	36
CZ 12 G.A.	1,2	1,8	130	660	800	330	170	39
CZ 15 G.A.C.	1,5	2,5	130	800	1000	410	170	46

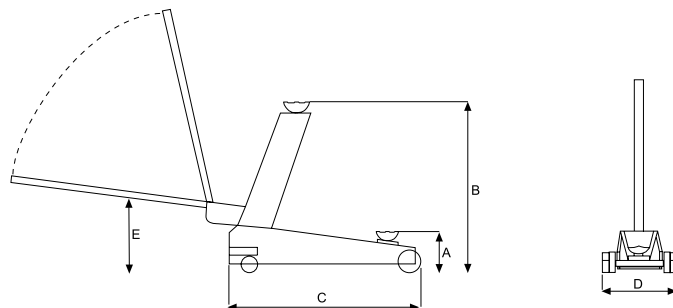

Sollevatori idraulici a carrello per il sollevamento di piccole e medie portate. Struttura solida e robusta, appoggiata su quattro ruote, due direttrici, e due piroettanti, garantiscono una estrema stabilità in tutte le posizioni di lavoro, ed una eccezionale maneggevolezza.

Tutti i modelli sono dotati di manico smontabile per facilitare il trasporto, e di valvola di fine corsa automatica.

A richiesta, tutti i modelli possono essere forniti con ruote in nylon.

Hydraulic trolley jacks for lifting stated capacity loads. Solid and strong structure fitted with four wheels; two fixed and two swivel, guarantees stability in all the correct operating position.

All the models are supplied with removable handle for quick and easy transport.

Equipped with automatic end stroke safety valve.

On request, all the models can be supplied with nylon wheels.

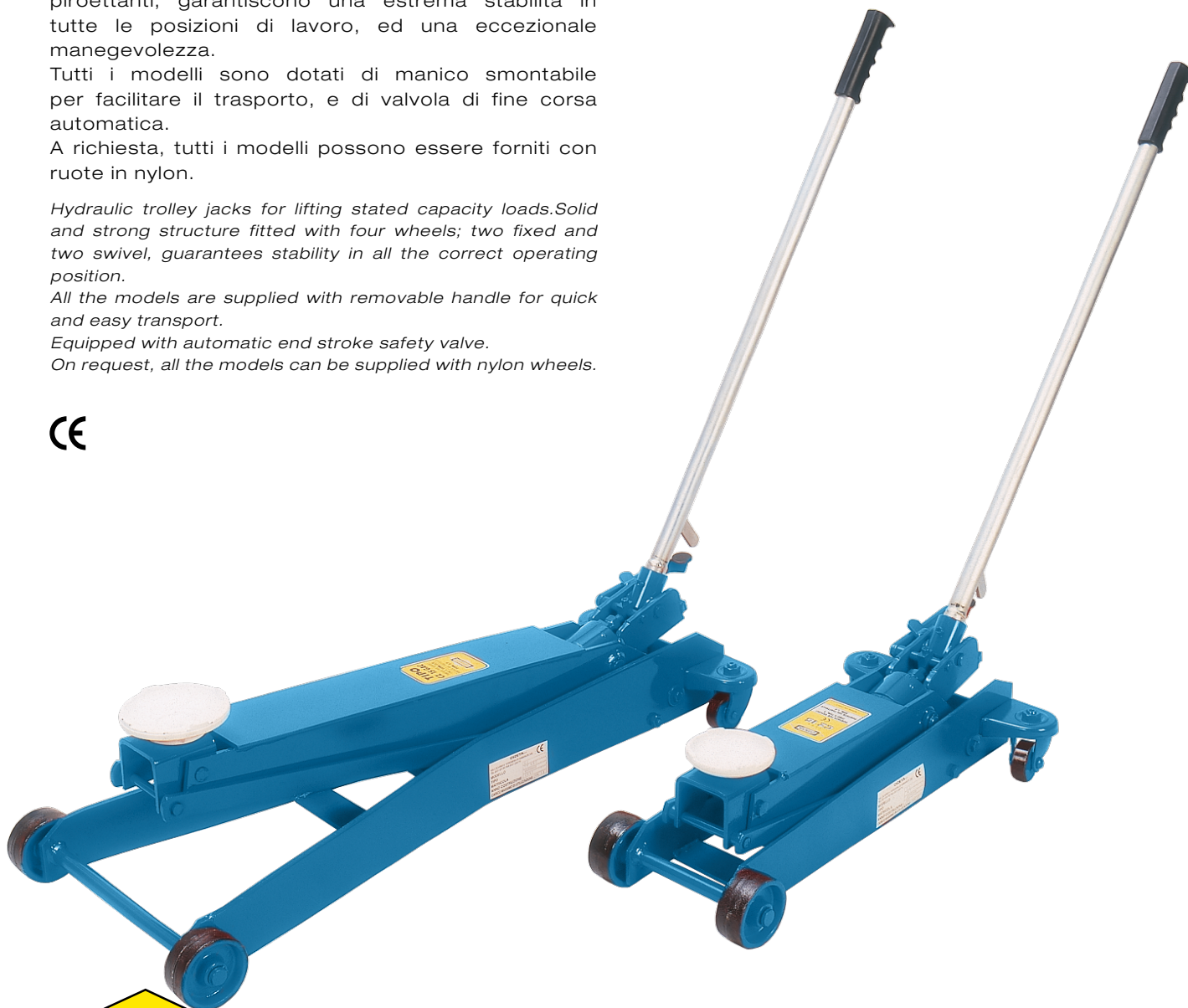

NUOVI CRICCHI IDRAULICI A CARRELLO

NEW HYDRAULIC TROLLEY JACK

Nuovi cricchi a carrello sviluppati per impieghi specifici richiesti in officina.

Il modello CZ 20 B DW, è stato realizzato con doppio rullo anteriore per dare maggiore stabilità in tutte le posizioni di lavoro ed in particolare durante le operazioni di recupero di auto incidentate.

Fornito con piattello in gomma.

Il modello CZ 20 AF è stato sviluppato specificatamente per i furgoncini e mezzi "pick-up".

Nonostante l'impiego compatto, la sua alzata massima è di ben 660 mm, ben superiore ad altri simili in commercio.

Assemblati a mano.

New trolley jack studied and developed for special use in the workshops. The model CZ 20/B DW has been designed with double front wheels to give more stability especially during rescues of damaged cars.

Supplied with rubber plate.

*The model CZ 20 AF has been developed for little van and pick-up cars. It is very compact and in any case the lifting high is very smart = 660 mm. **Hand assembled.***

Tipo Type	Portata Capacity TON.	A MM.	B MM.	C MM.	D MM.	E MM.	Peso Weight KG.
CZ 20/B D.W.	2	80	510	1000	370	130	40
CZ 20/AF	2	120	660	850	330	140	41

CE



CZ 20 AF