

SERIE ELETTROIDRAULICHE A UNA VELOCITÀ
SINGLE SPEED MOTOR DRIVEN RANGE

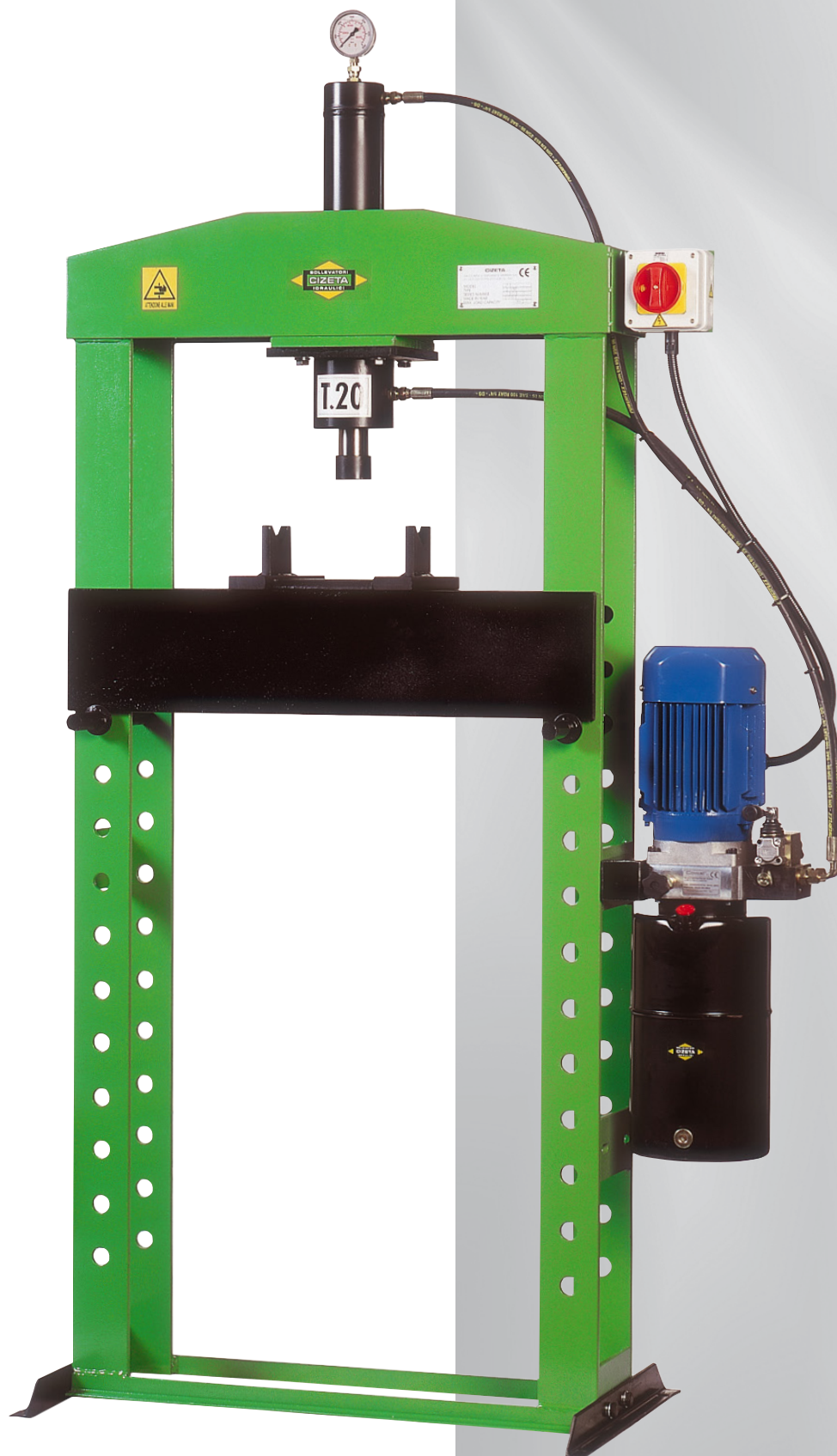

Tipo Type	Potenza Power TON.	A	B	C	D	E	F	Peso Weighth KG.
P.I. 10 M	10	1900	1090	550	500	1100	125	155
P.I. 20 M	20	2000	1200	620	500	1150	150	200
P.I. 30 M	30	2130	1300	700	650	1050	180	300
P.I. 50 M	50	2250	1420	820	750	1100	180	420
P.I. 70 M	70	2100	1500	920	750	1000	250	725
P.I. 100 M	100	2100	1660	1020	850	1000	270	1000
P.I. 150 MD	150	2300	1800	1020	1000	1150	405	1700

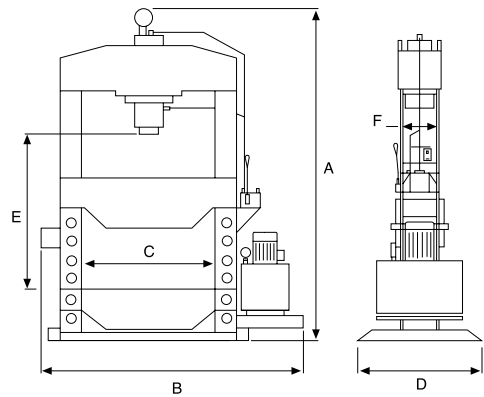

Presses idrauliche a motore rapido (trifase 230-400V.), con centralina idraulica.

Tutte le presse sono dotate di valvola di regolazione della pressione, e di distributore di comando a tre posizioni (avanzamento folle, ritorno).

Le macchine vengono fornite con due prismi a "V", piatto e manometro per il controllo della pressione di lavoro.

Il sollevamento del piano di lavoro è manuale per la 10-20 ton. e tutte le altre sono dotate di argano per il posizionamento del piano di lavoro.

I modelli da 100-150 ton. sono dotati di catene per la movimentazione del piano di lavoro.

Le presse hanno inoltre in dotazione un piattello protetti stelo e vengono fornite complete di olio. Gli steli sono in acciaio speciale, trattato e cromato a spessore.

Hydraulic presses with rapid three phase motor driven (230-400V.) Equipped with single speed. All the presses have a calibration valve, and a three-position drive distributor (feed-neutral-return). All the machines are supplied with two "V" blocks, plate and gauge to control the working pressure.

The hoisting of the working table is manual for 10-20 ton. All the other presses are supplied with winch for hoisting of the working table. The 100-150 ton. are supplied with a chain for adjusting the table. The ram are in special steel treated and chromium-plated.

The machines are designed and manufactured as per the last CE directives.



Tipo Type	MM. Corsa pistone Ram stroke	LT. Portata centralina a 1 min. Slow gearbox capacity	MM/SEC Velocità stelo lento Slow approach speed
P.I. 10 M	300	0,8	3
P.I. 20 M	300	1,2	3
P.I. 30 M	300	1,5	3
P.I. 50 M	300	2,5	3
P.I. 70 M	300	3,5	3
P.I. 100 M	300	4,5	3
P.I. 150 M	400	4,5	3



