

- Estrattore di polvere motorizzato con ventilatore centrifugo per grande portata d'aria.
- Adatto a lavori continuativi 24/7 privo di manutenzioni, garantendo una lunga durata operativa.
- Sistema a solenoide brevettato per la chiusura del filtro durante la pulizia, per una maggiore efficienza.

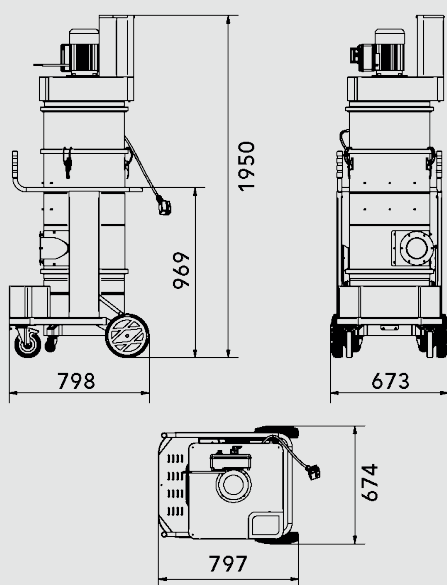

TIPOLOGIA	DTX
PRODOTTO	DTX 1500 AIR CLEAN
MATERIALE ASPIRATO	Polvere in sospensione
MOTORE	Centrifugal fan
POTENZA	2,2 kW
VOLTAGGIO	400 V
FREQUENZA	50 Hz
AMPERAGGIO	6A
PORTATA D'ARIA	1500 m3/h
DEPRESSIONE	34 mBar
DEPRESSIONE VALVOLA	-
Ø INGRESSO D'ASPIRAZIONE	Type E Tangenziale - 120mm
DIMENSIONI	80x66 h 188 cm
PESO	100 Kg
SISTEMA DI RACCOLTA	50 Litri
INTERCAMBIABILITÀ FUSTO/LONGOPACK	-
DIAMETRO CAMERA FILTRANTE	Ø 460mm
TIPOLOGIA FILTRO	3x Classe M + Conduttivo
SUPERFICIE FILTRANTE	52.000 cm2
PULIZIA FILTRO	Auto. Aria Compressa Aspirazione No Stop
FILTRO HEPA ASSOLUTO	Opzionale

IMBALLAGGIO



TIPO	N°MACCHINE	DIM. IMBALLO	PESO (KG)
BOX	-	90X70 H190 CM	-
PALLET	1	90X70 H210 CM	148 KG



INFO@COYNCO.COM

WWW.COYNCO.COM